

Manuel d'utilisation

500EV-1

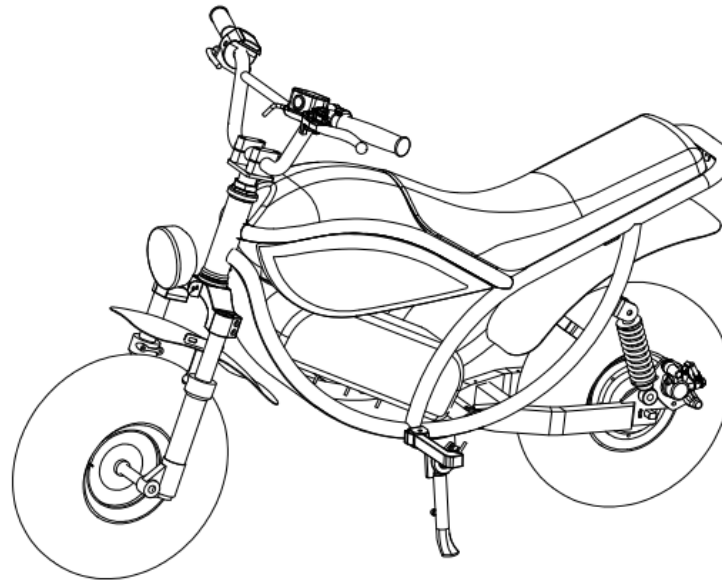

ÂGE RECOMMANDÉ : 12 ANS ET PLUS

Les autorités provinciales et municipales ont des réglementations différentes en ce qui concerne la possession et l'utilisation d'un véhicule tout-terrain ; renseignez-vous sur les réglementations en vigueur dans votre région.

Il doit être utilisé avec un casque dont la sécurité et la qualité sont certifiées. Veuillez lire attentivement ce manuel d'utilisation avant de l'utiliser ! et l'utiliser sous la direction d'un professionnel

Préface

Chers clients:

Merci d'avoir choisi la mini-moto électrique tout-terrain ,marque Kandi (ci-après dénommée mini-moto). Ce manuel d'utilisation fournira au conducteur des informations sur la sécurité d'utilisation, les instructions d'utilisation, la maintenance et l'entretien. Veuillez lire attentivement cette déclaration avant d'utiliser ce produit.

Si vous avez effectivement utilisé nos produits, vous êtes réputé avoir compris et reconnu l'intégralité du contenu de la présente déclaration.

Lorsque vous utilisez ce produit, veillez à suivre les instructions du manuel d'utilisation et à respecter les lois et règlements nationaux ainsi que les réglementations locales en matière de circulation.

L'utilisateur est seul responsable des conséquences négatives découlant des situations suivantes.

- Violation des lois et règlements
- Mauvaise utilisation
- Démontage et modification non autorisés de la configuration d'origine
- Manœuvre de non-conformité

Une bonne compréhension de ce manuel et le respect de toutes les instructions qu'il contient afin d'acquérir les connaissances nécessaires vous permettront de conduire votre véhicule avec plaisir et en toute sécurité. Une utilisation, un stockage et un entretien corrects réduiront les pannes du véhicule, assureront votre sécurité sur la route, permettront à votre véhicule de fonctionner au mieux et prolongeront sa durée de vie. Lisez toujours attentivement ce manuel avant de prendre la route. Pour toute question concernant le fonctionnement et l'entretien de cette mini-moto, veuillez contacter votre revendeur ou le fabricant.

Informations pour les utilisateurs

L'âge recommandé pour conduire cette mini-moto est de 12 ans et plus, même si l'enfant atteint l'âge minimum recommandé.

Les enfants de moins de 16 ans ont toujours besoin de la surveillance d'un adulte, et les mini-motos ne sont pas des jouets et sont dangereux à conduire.

Les enfants n'ont pas tous les mêmes compétences, les mêmes capacités physiques et le même jugement. Certains enfants peuvent ne pas être en mesure de conduire une mini-moto en toute sécurité. Les parents ne doivent autoriser la poursuite de l'utilisation de la mini-moto que s'ils sont certains que leur enfant est capable de le conduire en toute sécurité

Les mini-motos ne sont pas des jouets et leur conduite comporte des dangers. La conduite d'une mini-moto est différente de celle d'autres véhicules, même dans la conduite de tous les jours, comme les virages et la conduite sur un parcours d'obstacles sans ralentir à temps, ce qui peut entraîner une collision ou un renversement.

Manuel de lecteur de l'utilisation ou de l'opérateur

- ① Les propriétaires et tous les conducteurs de mini-motos doivent lire attentivement ce manuel du début à la fin.
- ② Il est interdit à quiconque de conduire cette mini-moto sans avoir lu et compris le manuel d'utilisation.
- ③ Ce manuel fait partie intégrante de la mini-moto et doit être conservé à bord du véhicule à tout moment. Le manuel doit rester vendu avec la mini-moto.

Ce manuel met l'accent sur des informations particulièrement importantes :



C'est un panneau d'avertissement. Il signifie : "Faites attention ! Restez vigilant ! Votre sécurité est en jeu.

Afin de mettre l'accent sur des informations importantes en matière de sécurité, les mots portant le symbole «avertissement» ont une définition particulière :



AVERTISSEMENT Indique un danger potentiel pouvant entraîner des blessures graves ou la mort du pilote par un spectateur ou une personne

chargée d'inspecter ou de réparer la mini-moto.

Afin de mettre l'accent sur des informations importantes en matière de sécurité, les mots portant le symbole "Attention" ont une définition particulière :

ATTENTION : Indique que des précautions particulières doivent être prises pour éviter d'endommager la mini-moto.

Afin de mettre l'accent sur des informations importantes en matière de sécurité, les mots portant le symbole "Attention" ont une définition particulière :

Attention:Indique des informations clés pour faciliter ou clarifier la compréhension de l'entretien.

Attention : Les informations les plus récentes sur le produit sont rassemblées et publiées dans ce manuel. Cependant, en raison de l'amélioration continue du produit et d'autres changements, il peut y avoir des incohérences entre votre mini-moto et ce manuel. Nous nous réservons le droit d'apporter des modifications à nos produits à tout moment, sans préavis et sans obligation d'apporter les mêmes modifications ou des modifications similaires aux véhicules précédemment fabriqués ou vendus.

Liste des matières

I. Précautions pour l'utilisateur	5
II. Descriptions des composants	11
III. Démontage/installation des batteries	12
IV. Paramètres techniques	13
V. Règlements de sécurité	14
VI. Conseils de sécurité pour la charge des batteries	15
VII. Entretien et maintenance	16
VIII. Marques d'identification des véhicules	18
IX. Problèmes courants et méthodes de dépannage	18
X. Schéma de principe électrique	21

I. Précautions pour l'utilisateur

1. Avertissement de sécurité

 **AVERTISSEMENT : Il existe des risques potentiels et des précautions à prendre avec les mini-motos.**

Beaucoup de ceux qui aiment conduire des mini-motos ne sont pas des débutants. Bien sûr, il arrive que même les vétérans perdent le contrôle ou se mettent accidentellement dans une situation dangereuse (par exemple, en tombant ou en roulant sur une route dangereuse, etc.) Les adultes ont la responsabilité de surveiller les enfants et doivent être conscients de la possibilité de blessures graves, voire mortelles, en cas d'incident de ce type. Même si des mesures de sécurité et d'autres précautions ont été prises. Il est également important d'être conscient des risques liés à la pratique de l'équitation et de faire preuve de bon sens en matière de sécurité.

 **AVERTISSEMENT : Les enfants doivent rouler sous la surveillance d'un parent ou d'un adulte.**

La conduite d'une mini-moto peut s'avérer dangereuse dans des proportions que vous ne pouvez pas prévoir aujourd'hui, c'est pourquoi les parents doivent assumer la responsabilité de la surveillance des enfants. Lorsque vous choisissez une mini-moto, optez pour un modèle adapté à l'âge de votre enfant. Tous les produits ne conviennent pas à tous les âges ou à toutes les tailles d'enfants. Il est donc conseillé aux enfants de différents âges de s'informer sur les performances du produit de mini-moto choisi et de vérifier s'il convient à l'âge actuel de l'enfant avant d'acheter la gamme. Afin d'en éliminer les effets néfastes, veillez à lire attentivement ce manuel d'utilisation avant d'utiliser l'appareil.

L'âge recommandé est de 12 ans et plus. Aucun conducteur ne devrait essayer de conduire une mini-loto avec lequel il n'est pas à l'aise. La décision d'un parent d'autoriser son enfant à utiliser ce produit doit être basée sur l'âge et l'adaptabilité de l'enfant, tandis que le cycliste doit être capable de rouler et de respecter les règles de sécurité.

Gardez ce produit hors de portée des jeunes enfants et rappelez-vous qu'il ne peut être conduit que par les personnes auxquelles il s'applique, ou au moins, les enfants doivent conduire cette mini-moto en toute sécurité sous la surveillance d'un adulte.

Les conducteurs doivent être en état mental ou physique de rouler. Dans le cas contraire, ils risquent de se blesser. Être en bonne forme physique ou avoir de bonnes capacités mentales. Comprendre et suivre les consignes de sécurité et être en mesure de comprendre les risques liés à l'utilisation de la mini-moto. Le non-respect des consignes de sécurité sera considéré comme une utilisation inappropriée de la mini-moto. Tout incident de sécurité sera de votre responsabilité ou de celle de votre tuteur. Les conducteurs ne doivent pas dépasser la limite de poids de 68 kg. Le poids d'un conducteur n'est pas une indication de l'âge d'une personne, et une bonne adaptation du poids permet de conserver une bonne maniabilité du vélo de randonnée.

 **AVERTISSEMENT: Avant d'utiliser une mini-moto, il est important de faire preuve de bon sens et d'être conscient des risques graves**

mentionnés ci-dessus. Réduisez le danger potentiel à zéro.

2. Contrôle avant la conduite

Attention: Il est important de vérifier l'état de votre véhicule avant chaque conduite, et la liste de contrôle vous aidera à réduire les risques de blessures ou de problèmes mécaniques Assurez-vous que votre véhicule est en bon état de marche avant chaque conduite.

Contenu du contrôle	Poignée de direction	Freins	Pneus	Lumières	Tendeur à vitesse réglable	Attaches	Batteries
Points clés du contrôle	<ul style="list-style-type: none"> - Solidement - Circulation sans restriction 	<ul style="list-style-type: none"> - Niveau correct du liquide - Vérifier s'il y a des fuites sur les flexibles. - Vérifier s'il y a d'usure sur les plaquettes de frein 	<ul style="list-style-type: none"> - Pression correcte des pneus - Si le pneu extérieur est usé - Caoutchouc avec ou sans fissures 	<ul style="list-style-type: none"> - Allumer les lumières et les faire fonctionner correctement 	<ul style="list-style-type: none"> - Retour à l'état initial après le relâchement, pas de décalage au démarrage 	<ul style="list-style-type: none"> - Tous les boulons et écrous sont serrés - Pas de cliquetis lorsque la carrosserie fonctionne 	<ul style="list-style-type: none"> - Vérifier si la puissance est suffisante

3. Conditions de l'autorisation de la conduite

1. Attention: L'utilisation de la mini-moto est limitée aux sites hors chemin ou hors route. Il convient d'être attentif et de respecter les lois ou les ordonnances en vigueur dans votre région, qui peuvent avoir une incidence sur les normes de conduite dans votre région. Restez en sécurité dans toutes les situations, ne vous approchez pas des poids lourds et des gros véhicules, ne le faites que là où c'est autorisé, et soyez prudents.
2. Ne prenez pas de risque et roulez à l'extérieur dans un environnement adapté. Les débutants sont particulièrement attentifs à ne pas comparer avec les autres et à ne pas imiter les manœuvres difficiles des autres, ce qui peut s'avérer dangereux !
3. La vitesse maximale à laquelle la mini-moto est normalement propulsée, les conditions qui peuvent affecter la vitesse sont les suivantes: par exemple, le poids du conducteur, l'inclinaison de la route, la pression des pneus et le niveau de charge de la batterie. Une vitesse excessive doit être évitée dans les descentes afin de garantir la sécurité de la conduite.
4. Gardez les deux mains sur le guidon pendant l'utilisation, elles doivent être maintenues en permanence. Ne touchez pas les freins pendant la conduite normale, car le moteur pourrait devenir très chaud, ce qui réduirait sa durée de vie.
5. Attention: Soyez toujours attentif aux obstacles potentiels lorsque vous faites de la mini-moto, évitez les espaces où vous pouvez vous prendre les roues, et évitez les virages serrés qui peuvent vous faire perdre le contrôle de votre mini-moto. Veillez à éviter les

piétons, les patineurs, les skateurs, les vélos, les enfants ou les animaux qui peuvent se trouver sur votre chemin et respectez les droits et les biens d'autrui.

6.Attention: La mini-moto ne peut être conduite que par une seule personne, ne peut pas transporter de passager, et ne peut pas être conduite la nuit ou par visibilité réduite. Il est strictement interdit de rouler sans respecter les étapes d'utilisation ou à proximité des piscines.

7.ATTENTION: Tenir les mains, les pieds, les cheveux, le corps, les vêtements, etc. à l'écart des pièces mobiles (par exemple les roues ou les pièces en mouvement telles que les moteurs).

8.N'utilisez pas d'écouteurs ou de téléphones portables lorsque vous roulez.

4. Tenue correcte pour les conducteurs

Casques, lunettes et vêtements de protection

Vous devez porter un casque de moto avec certificat de sécurité (1). Le casque permet d'éviter de graves blessures à la tête en cas d'accident. Le casque est l'équipement de sécurité le plus important que vous devez porter. Demandez à votre revendeur de motos de vous indiquer la taille et le modèle de casque qui vous conviennent. Portez toujours une protection oculaire, telle qu'un écran facial ou des lunettes, lorsque vous conduisez une mini-moto (2). Lorsque vous conduisez une mini-moto, vous pouvez heurter l'œil de l'une des

manières suivantes : poussière, branches, pierres, débris d'autres conducteurs, insectes, etc. Une bonne protection des yeux ainsi qu'un casque et des dispositifs chirurgicaux de protection sont indispensables pour conduire une mini-moto.

Porter des vêtements de protection : chemise à manches longues (3), gants (4), pantalon long (5), bottes à chevilles (6). La conduite d'une mini-moto expose le conducteur à de nombreux risques, et le port de vêtements de protection peut contribuer à protéger le conducteur contre les blessures.

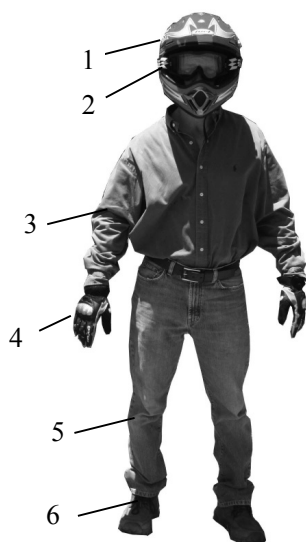

⚠ Avertissement

Conduire un VTT sans casque, sans lunettes de protection et sans vêtements de protection est dangereux.

Conduire un VTT sans casque augmente les risques de blessures graves à la tête ou de décès en cas d'accident.

Conduire un VTT sans protection oculaire, comme un écran facial ou des lunettes de protection, peut causer des blessures graves en cas d'accident.

(chaussures fermées, pantalon long, gants, chemise à manches longues) La conduite d'une mini-moto sans vêtements de protection peut entraîner des blessures graves en cas d'accident.

Il faut toujours porter un casque, des lunettes, une chemise à manches longues, des bottines et des gants lorsqu'on conduit une mini-moto.

5. Démarrage

1. Le contrôleur est doté d'une protection contre le vol:

(1) Lorsque la béquille est en position basse, la béquille latérale doit être relevée après avoir appuyé sur l'interrupteur de démarrage pendant 2 secondes, après quoi le moteur tournera en tournant le tendeur d'accélération ;

(2) Lorsque la béquille est en position relevée, la mini-moto passe en mode P après avoir appuyé sur l'interrupteur de démarrage pendant 2 secondes, la poignée de frein doit être serrée et rapidement relâchée, le moteur tournant alors en tournant le tendeur d'accélérateur ;

Description supplémentaire:

À la fin de la promenade ou lorsque le conducteur est assis sur la mini-moto et parle à quelqu'un, la béquille latérale doit être abaissée pour éviter de tourner par erreur le tendeur de l'accélérateur pour faire tourner le moteur, ce qui ferait avancer la mini-moto dans une situation de passivité et provoquerait un accident.

Lorsque le conducteur arrête la mini-moto, sans abaisser la béquille latérale et sans faire aucun mouvement sur la mini-moto pendant une minute, la mini-moto passera automatiquement en vitesse P. Si vous devez reprendre la mini-moto à ce moment-là, veuillez vous référer à (2).

Lorsque la mini-moto est à l'arrêt et qu'aucune opération n'a été effectuée sur la mini-moto pendant 10 minutes, la mini-moto s'éteint automatiquement. Si vous souhaitez continuer à rouler, il vous suffit d'appuyer à nouveau sur le bouton de l'interrupteur de démarrage et de le maintenir enfoncé pendant 2 secondes.

①. Se tient en position basse

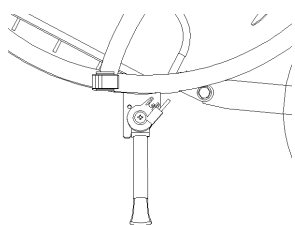

②. Se tient en position relevée

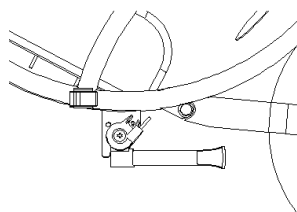

③. Instrument

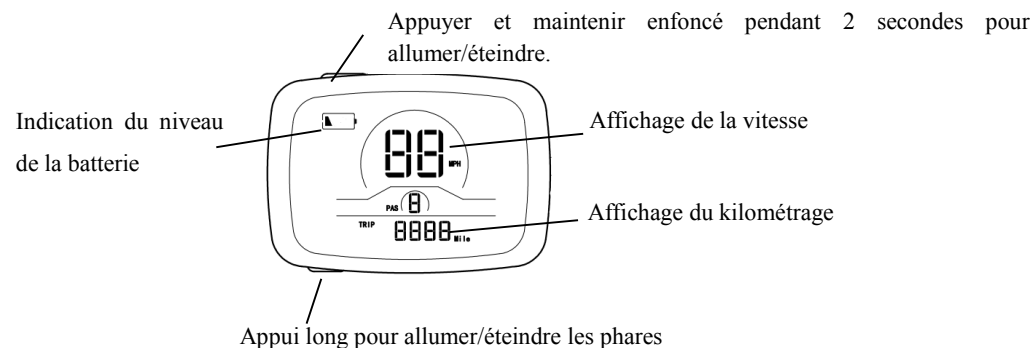

II. Descriptions des composants

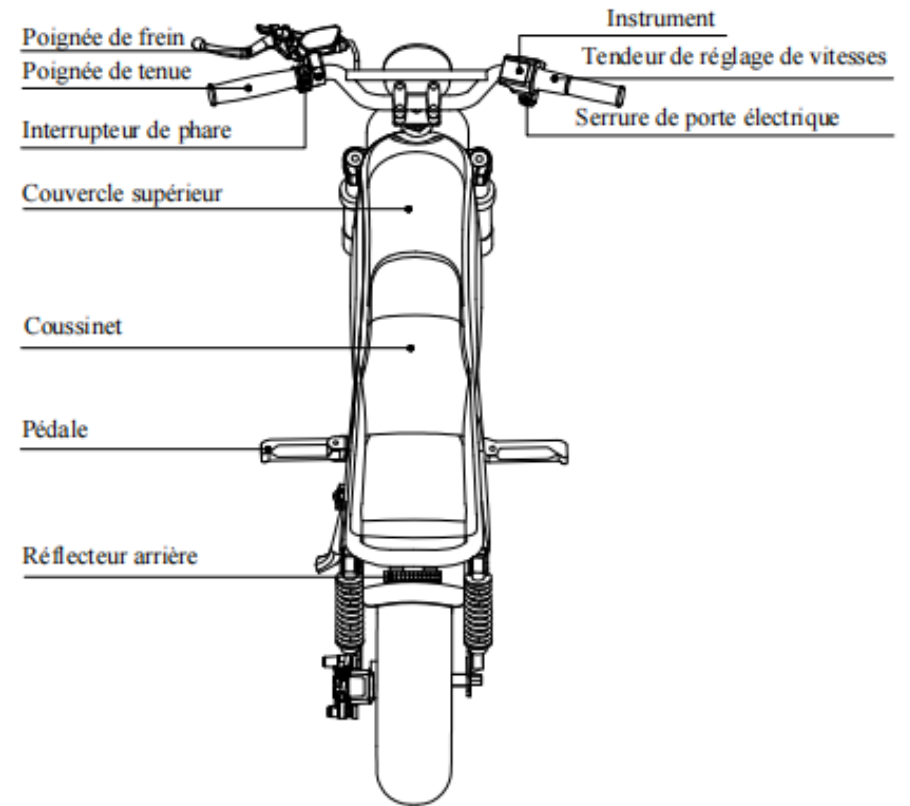
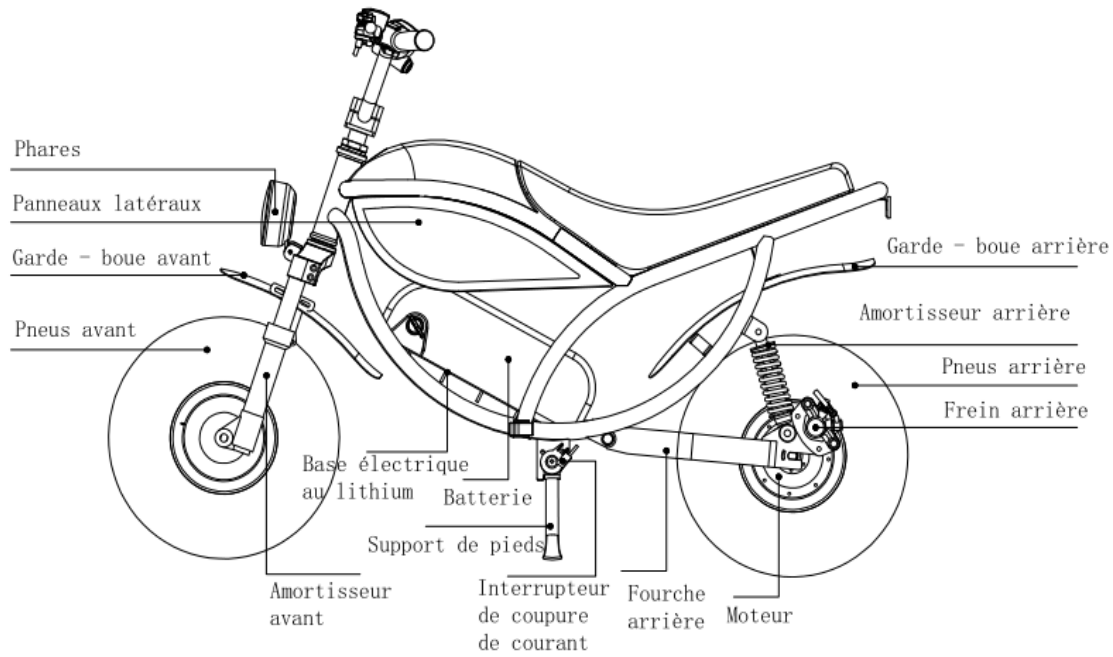

III. Démontage/installation des batteries

①. Insérer la clé

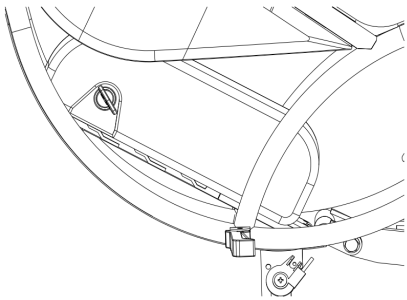

②. Tourner la clé pour ouvrir le verrouillage

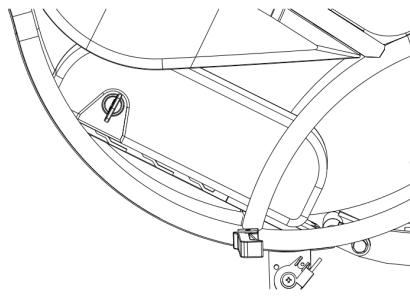

③. Séparez la batterie et la base en poussant doucement vers le haut, en biais.

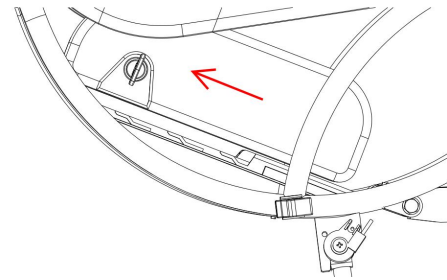

④. Démontage de la batterie par le côté du châssis

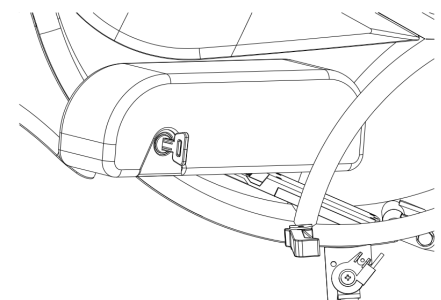

Pour le montage, il suffit d'assembler dans l'ordre inverse

IV. Paramètres techniques

Paramètres techniques de la moto électrique à deux roues 500EV-1

Items	Paramètres techniques
Dimension d'encombrement (longueur X largeur X hauteur)	1285×615×815
Empattements (mm)	915
Garde au sol minimale (mm)	170
Poids du véhicule (kg)	35
Masse nominale (kg)	68
Type de frein (avant/arrière)	Non/Freins à disques hydrauliques
Manœuvre de freinage (avant/arrière)	Aucun/frein à main
Type de jante (avant/arrière)	Moyeu en fer/moyeu moteur
Spécification des pneus (avant/arrière)	110/100-6 / 110/100-6
Pression des pneus (avant/arrière)/(P.S.I)	10P.S.I/10P.S.I
Batteries	48V,8Ah
Chargeur	100-240VAC~50/60Hz
Contrôleur	48V, 500W
Type du moteur	48V500W Moteurs sans balais à courant continu
Tension nominale(V)	48VDC
Puissance de sortie (nominale)	500W

V. Règlements de sécurité

1. Attention: Avant toute utilisation, vérifiez que les mesures de protection individuelle sont en place.
2. Attention: Vérifiez le bon fonctionnement des freins et si la pression des pneus est conforme aux exigences.
3. Tenez-vous à la main courante lorsque vous démarrez ou déplacez la mini-moto.
4. Attention aux démarrages brusques, aux coups de volant, aux freinages brusques et à d'autres comportements très dangereux, veuillez éviter les opérations susmentionnées.
5. Attention au démarrage et à l'accélération, une accélération soudaine peut faire patiner les roues et faire glisser la voiture sur le côté.
6. Lorsque vous roulez, soyez conscient de votre environnement et conduisez prudemment.
7. Essayez de conduire en ligne droite lorsque vous montez et descendez la pente.
8. Soyez très prudent lorsque vous conduisez sur des routes irrégulières.
9. Attention: Lorsque vous changez le sens de la conduite, veillez à vérifier l'avant et l'arrière.
10. Ralentissez toujours lorsque vous prenez un virage.
11. Dans les descentes, utilisez les freins et conduisez le véhicule en ralentissant.
12. Si vous freinez brusquement ou si vous changez soudainement de direction, vous perdrez le contrôle de la voiture.
13. Soyez toujours conscient de ce qui se trouve derrière votre mini-moto lorsqu'il recule.
14. Veuillez ne pas surcharger ou forcer la mini-moto à franchir la pente limite, sous peine d'endommager le moteur et le système de contrôle électronique et de réduire la durée de vie de l'ensemble de la mini-moto.
15. Attention : La mini-moto doit être maintenue dans un état correspondant aux spécifications du fabricant, en utilisant uniquement des pièces dont le remplacement a été autorisé par le fabricant, et ne doit pas être arbitrairement modifiée par rapport à la conception et à la configuration d'origine du fabricant.

VI. Conseils de sécurité pour la charge des batteries

1. Le chargeur fourni avec la mini-moto doit être contrôlé régulièrement afin de détecter à temps les dommages causés, par exemple, aux fils, aux prises de courant, aux boîtiers et aux autres composants. Si le chargeur est endommagé et ne peut plus être chargé directement, il faut attendre que le chargeur soit réparé ou remplacé par un chargeur neuf pour garantir la durée de vie normale de la batterie.
2. Si votre chargeur doit être remplacé par un nouveau, veuillez contacter votre revendeur local à temps et nous vous fournirons un autre chargeur. S'il ne s'agit pas d'un problème de qualité, nous devons facturer des frais appropriés.
3. Attention: Le chargement de la batterie ne peut être effectué que par un adulte.
4. Attention: Ne pas utiliser le chargeur à proximité de matériaux inflammables.
5. La prise de courant du côté d'électricité municipale du chargeur doit être débranchée et le port de charge de la mini-moto est déconnecté lorsqu'il n'est pas utilisé.
6. Le processus de chargement doit se dérouler dans un environnement sûr, ventilé, exempt de poussière et de pluie.
7.  Attention: Quoi qu'il en soit, il est strictement interdit d'essuyer et de nettoyer votre mini scooter avec un chiffon mouillé avant de débrancher le chargeur.
8. Prenez l'habitude de recharger vos batteries au fur et à mesure que vous les utilisez afin qu'elles restent bien chargées.
9. Décidez de la durée de chargement en fonction du voyage, contrôlez dans les 9 heures, pas de chargement de longue durée.
10. Si la batterie est déposée pendant une longue période, il est recommandé de débrancher le câble d'alimentation reliant la batterie au contrôleur, il faut d'abord la charger complètement, puis la réapprovisionner une fois par mois.
11. Il y a une certaine augmentation de la température lorsque le chargeur fonctionne, veuillez faire attention à la dissipation de la chaleur. Le temps de charge est généralement de 6 à 8 heures (le temps de charge réel dépend du degré de libération de l'énergie). Le voyant d'alimentation est rouge pendant la charge, et vert lorsqu'elle est terminée.
12. Les chargeurs étant des appareils électroniques plus précis, ils font attention à l'abri des vibrations, de la pluie et de l'humidité à l'usage.
13. Attention: Le processus de chargement doit éviter l'exposition au soleil, si la température ambiante étant trop élevée, les composants internes du chargeur seront surchargés, ce qui entraînera un vieillissement accéléré des composants.
14. Lorsqu'il ne reste plus qu'une seule cellule dans l'indicateur, cela signifie que la batterie est presque épuisée et qu'elle doit être rechargée dès que possible.

- ①. Affichage du niveau de la batterie ②. Port de charge

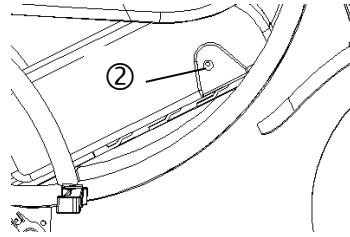
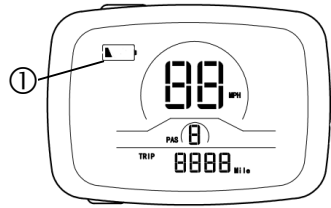

VII. Entretien et maintenance

1. Entretien et maintenance du moteur

1.1  Attention: Les utilisateurs doivent vérifier et entretenir le moteur lorsqu'il est hors tension afin d'éviter les accidents.

1.2 Évitez d'ouvrir complètement la porte pendant une période prolongée afin d'assurer le bon fonctionnement du véhicule.

1.3 Les utilisateurs n'ont généralement pas besoin d'entretenir les pièces internes du moteur, mais seulement de vérifier l'état des fixations du moyeu électrique monté sur les pièces de la fourche arrière ; s'il s'avère qu'un écrou est desserré, il faut le resserrer rapidement ou demander à des professionnels de vérifier le processus.

1.4 Attention : dans le temps de pluie, l'eau présente sur la route à une profondeur supérieure à celle du centre du moyeu de la roue électrique peut s'infiltrer dans le moteur et provoquer un dysfonctionnement.

1.5 Le moyeu motorisé ne doit pas être soumis à des chocs violents et ne doit pas être forcé à redémarrer lorsqu'elle est bloqué. Lorsque la mini-moto ne peut pas être démarrée en raison d'un blocage, elle ne doit pas être démarrée de manière répétée, mais doit être redémarrée après avoir éliminé la cause du blocage.

L'entretien régulier est comme suivant :

- ① Nettoyer en temps utile la saleté et la boue à l'extérieur de l'axe du moteur ;
- ② Contrôler et entretenir les bornes du moteur et vérifier que le câblage n'est pas desserré ou mal entretenu ;
- ③ Vérifier les boulons et les écrous de chaque partie fixe pour s'assurer que les points de connexion sont fixés de manière efficace.

2. Entretien et maintenance du contrôleur

2.1 Attention : Le contrôleur est un produit électronique hautement intégré, plus sensible à l'électricité statique, à la température, etc., chaque opération de

maintenance des composants fonctionnels, le contrôleur avant, n'oubliez pas de couper l'alimentation électrique avant de fonctionner, afin de ne pas causer de dommages accidentels ; l'utilisation du processus des contrôleurs autour de la nécessité de prêter attention à la ventilation de refroidissement, tout en interdisant le fonctionnement surchargé.

2.2 L'entretien régulier s'effectue comme suit:

- ① Nettoyez régulièrement la poussière sur l'extérieur du contrôleur pour faciliter la dissipation de la chaleur ;
- ② Vérifiez régulièrement le connecteur du contrôleur afin d'éviter que de fausses connexions ne provoquent une défaillance du contrôleur ;
- ③ Une fois le contrôleur imbibé d'eau, nettoyez la fiche du fil conducteur du contrôleur avec de l'alcool afin d'éviter l'oxydation et la corrosion.

3. Entretien des pneus

3.1 La pression d'air dans les pneus diminue avec le temps. Il est important de vérifier la pression de vos pneus à intervalles réguliers et de les gonfler correctement.

3.2 Veillez à ce que les deux pneus soient correctement gonflés, ne les surgonflez pas et essayez de les maintenir à la même pression. La pression par défaut pour les deux pneus est de 10 PSi.

3.3 Maintenir une pression d'air correcte pendant l'utilisation pour assurer une conduite optimale et éliminer les dangers cachés pendant la conduite.

4. Stockage

Attention: Evitez de ranger la mini-moto en plein soleil. Les températures élevées peuvent endommager la batterie et le fonctionnement de la mini-moto. Lorsque la mini-moto n'est pas utilisée pendant une longue période, vous devez débrancher le connecteur entre la batterie et le contrôleur, afin d'éviter que la batterie ne perde de la puissance. Vous devez tester la batterie au moins une fois par mois pour vous assurer qu'elle reste complètement chargée. Capacité à éviter de laisser la mini-moto [et la batterie] inutilisés pendant de longues périodes, car cela peut entraîner une défaillance de la batterie. En hiver, en raison des températures froides ou des environnements difficiles, la batterie peut se déconnecter plus rapidement et la capacité de stockage de la batterie au lithium sera réduite, ce qui peut raccourcir la durée de vie de la batterie ou causer d'autres problèmes mécaniques. Veuillez ranger votre mini moto à l'intérieur, dans un endroit frais et sec et loin des flammes nues.

5. Nettoyage

Attention : Avant le nettoyage, assurez-vous que la mini-moto est éteinte, débranchez le câble de chargement et couvrez le port de chargement. Pendant le nettoyage, veillez à ce que l'eau et l'humidité ne pénètrent pas dans le port de charge. Utilisez un chiffon sec ou humide pour nettoyer le câble et n'immergez pas la mini-moto dans l'eau, car cela pourrait l'endommager de façon permanente.

6. Recyclage des batteries

Attention: Le recyclage correct des batteries permet de préserver le Rimpex des déchets et des contaminations dangereuses. Ne jetez pas les batteries à la

poubelle. Consultez les autorités locales pour obtenir des directives sur l'élimination en toute sécurité des batteries et des composants.

VIII. Marques d'identification des véhicules

1. Le numéro d'identification du véhicule (VIN) et le code moteur sont nécessaires pour obtenir des pièces détachées, l'aide d'un centre de service ou l'immatriculation de votre mini-moto.
2. N° châssis se trouve sur les tubes arrière du châssis.
3. Le numéro du moteur se trouve sur le moteur.

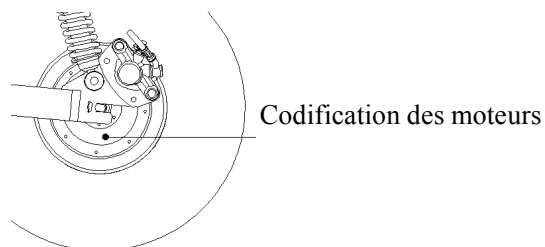
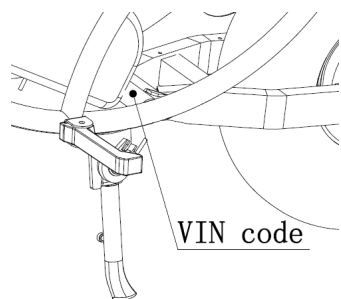

IX. Problèmes courants et méthodes de dépannage

En cours d'utilisation, si une panne survient, veuillez d'abord consulter le tableau suivant pour connaître les méthodes de dépannage correspondantes et procéder à la remise en état. En cas d'erreur, contactez le service de réparation de l'entreprise, ne démontez pas la réparation pour éviter d'endommager les pièces de la machine.

Défauts	Analyse des raisons	Solutions
Le moteur ne fonctionne pas	Le moteur du tendeur d'accélérateur ne fonctionne pas	Tout d'abord, lisez attentivement le manuel, après le démarrage de l'interrupteur, vous devez lever la béquille (protection de la béquille latérale) et tenir la poignée de frein (pas de séquence) avant que le moteur ne commence à fonctionner.
	Câblage de la batterie, moteur, connecteurs du contrôleur desserrés	Vérifier si les connecteurs sont connectés normalement, ou si les connecteurs peuvent être insérés fermement.
L'alimentation ne fonctionne	Connecteur desserré	Vérifier si le connecteur du contrôleur est desserré / Vérifier si le connecteur de l'interrupteur d'alimentation est desserré / Vérifier

pas		si la batterie est correctement connectée et si elle est desserrée.
	Non-charge	Vérifiez l'indicateur du chargeur : l'indicateur de branchement du chargeur est rouge lorsque la charge est normale ; s'il est vert, cela signifie que l'électricité est pleine ou que la connexion du port de charge n'est pas normale. Veuillez d'abord vérifier si la connexion du contrôleur (chargeur et batterie) est normale, puis remplacez le chargeur par un nouveau après avoir confirmé que le chargeur et la batterie sont connectés normalement.
Portée insuffisante	Poids du conducteur	Dépassement de la limite de poids maximale de 150 livres.
	La batterie n'est pas complètement chargée	La batterie est chargée et il faut que le voyant lumineux passe du rouge au vert pour que l'opération soit terminée.
	Batteries anciennes/endommagées	Remplacement des batteries (conformément à la réglementation en vigueur).
	Pneus mal gonflés	Les pneus perdent de la pression avec le temps. Il est important de vérifier régulièrement vos pneus et de les gonfler correctement.
fonctionnement intermittent	Connexion du connecteur desserrée	1.Vérifiez le contrôleur et les fils environnants pour vous assurer que les connecteurs sont bien branchés. 2.Remettre en place le tendeur d'accélérateur.
Autres défauts	1.lorsque vous rencontrez des problèmes de dépannage qui ne peuvent être résolus par vous-même dans le cadre des instructions ci-dessus 2.En cas de dommages internes au moyeu du moteur, au contrôleur, au chargeur ou au bloc-batterie	Dans ce cas, veuillez trouver le fournisseur ou la station de service, n'ouvrez pas les pièces ci-dessus sans autorisation.

Tableau joint 1:Tableau de définition des codes d'erreur

Code des défauts	Désignation des défauts	Moyen du traitement
Error05	Défaut des freins	Si les freins reviennent dans leur position d'origine, remplacer la poignée de frein.
Error06	Sous-tension de la batterie	Nécessite le chargement de la batterie

Error07	Défaut de moteur	Vérifier si les câbles d'alimentation sont desserrés
Error08	Défaut du tendeur	Le tendeur est remis en position ; vérifiez la liaison du tendeur, si elle est normale, le tendeur doit être remplacé.
Error09	Défaut du contrôleur	Vérifier les connexions de Hall du contrôleur
Error10	Défaut de la réception de télécommunication	Vérifier si le câble de l'instrument est connecté
Error11	Défaut de l'émission de télécommunication	Vérifier si le câble de l'instrument est connecté

NB : Lorsque l'on appuie longuement sur le bouton de mise en marche pendant 2 secondes pour passer à l'état de marche, le compteur affiche E005, soulever le support simple latéral, l'affichage du compteur revient à la normale. Si la levée du support simple affiche toujours E005, veuillez vérifier si le commutateur de la poignée de frein est normal ou non, et le remplacer rapidement s'il n'est pas normal.

X. Schéma de principe électrique

